

Procesanlæg til ensilering af fisk

CHOPPER PUMPER
OG RØREVÆRKER

Landia[®] AS

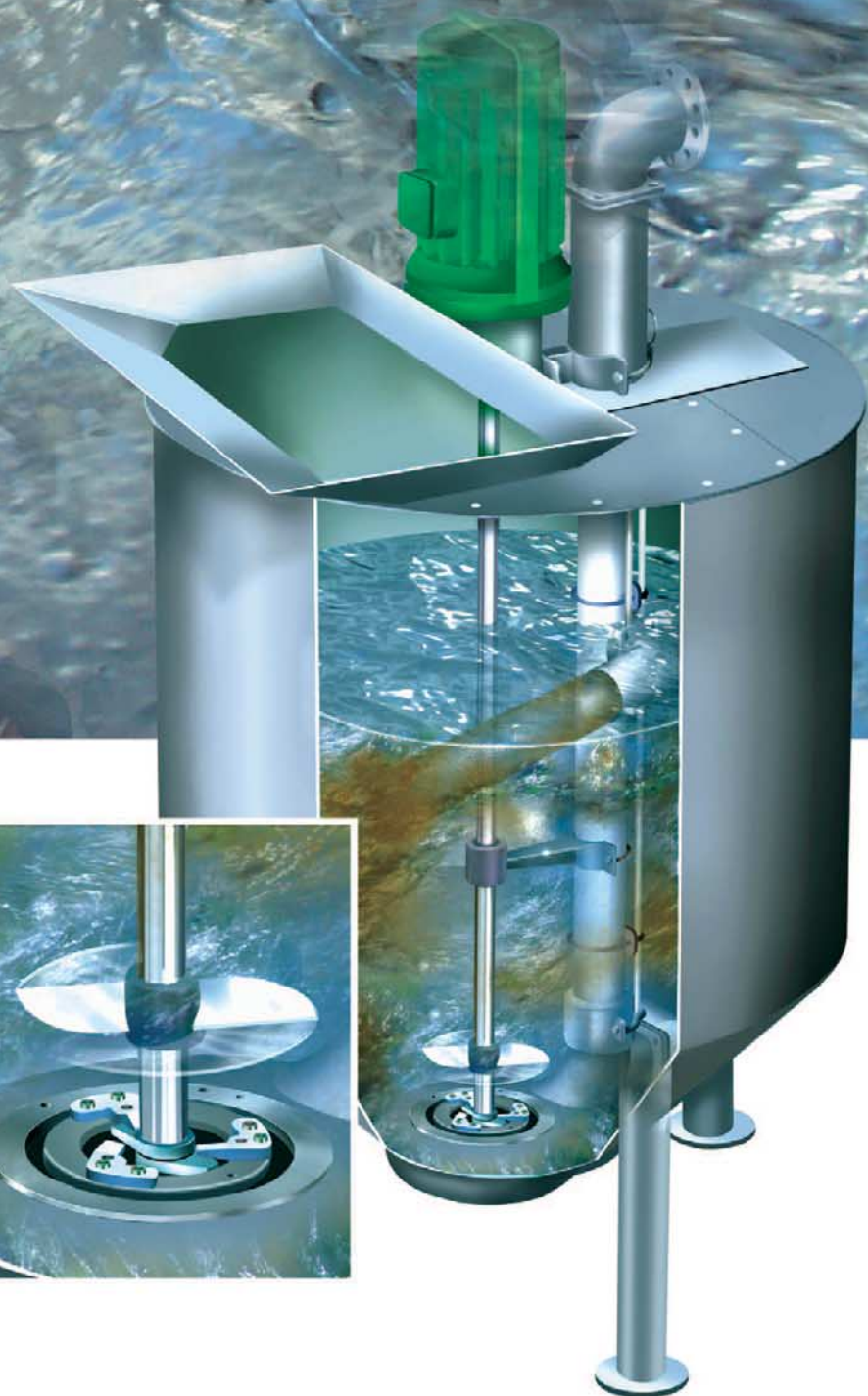

Ensilering af fiskeafskær i procestank

Fiskeafskær i blandetanken:



Ensilagemasse efter findeling og blanding med pumpen:



Ensileringsstank med Landia chopper pumpe

Mens afskæret findeles ved pumpen, tilsættes myresyre, som samtidig forarbejdes ind i mediet. Når mediet er forarbejdet og opblandet tilstrækkeligt, stilles pumpen om fra blanding til pumpning direkte fra ensileringsstanken til oplagringstanken.

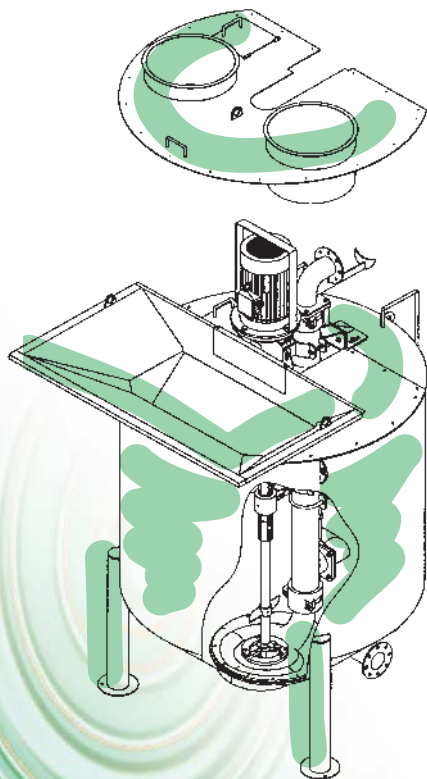

- Pumpe og tank i syrefast rustfrit stål
- Fødepropel og udvidet knivsystem på pumpen
- Låg til manuel eller automatisk påfyldning efter ønske
- Væskesmurt mellem- og bundleje
- Tilslutningsstuds til syredoseringsanlæg
- Lejder til betjening af afgangsentil
- 15,0 eller 18,5 kW motor

Pumpen er udviklet således, at den er en integreret del af tanken. Indløbsåbningen af pumpen er jævn med bunden af tanken. Derved sikres at hele tankindholdet ved findeling og blanding passerer gennem pumpens knivsystem. Bundventilen i tanken sikrer, at tanken kan renses og tømmes helt.

Komplette løsninger til opblanding og homogenisering af fiskeensilage i lagertanke

Landia har mange års erfaring med opblanding og homogenisering af fiskeensilage. Landias ingeniører vil udarbejde kundetilpassede løsninger, som baserer på kort og kraftig omrøring med minimal strømforbrug og slid.

Landia røreværker, som anvendes til omrøring af fiskeensilage, har et tætningsystem, som er en kombination af læbetætninger, slidbøsninger og fedtkammer mod mediet, samt en mekanisk tætning mellem oliekammer og motor. Dette sikrer optimal modstandsdygtighed i forbindelse med de hårde driftsbetingelser.

Landia røreværker kan arbejde ved medietemperaturer op til 70° og kan indbygges i stål- eller betontanke.

Neddykkeligt røreværk

Type: POPR-I 300 rpm

Motorstørrelse: 1.1-18,5 kW

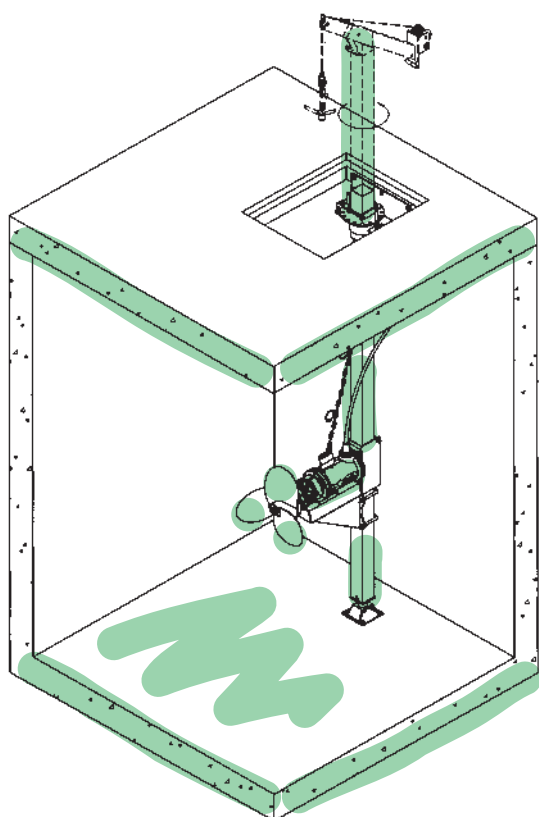

Landia røreværker har storbladede propeller med lave omdrejningstal. Dette gør dem velegnede og effektive til omrøring af slam med højt tørstofindhold.

Typisk opstilling af røreværk med flytbar kranarm i lukket tank.

Landia producerer neddykkelige mixere, strømingsdannere og pumper. Vi påtager os de opgaver, der kræver specialistens viden og løser opgaver indenfor blandt andet findeling og pumpning, omrøring, strømingsdannelse og beluftning i industrielle processer og på rensningsanlæg.

Forhandler:

LANDIA A/S
DENMARK
ISO 9001

Landia[®] A/S

Landia A/S
Industrivej 2
DK-6940 Lem St.
Tel.: +45 97 34 12 44
Fax: +45 97 34 16 98
e-mail: info@landia.dk
www.landia.dk